

TrailerScreen

Mobiler digitaler Anhänger

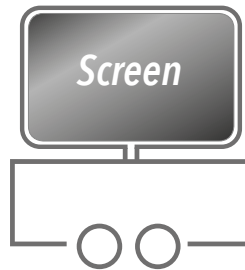

Screen: b 520 cm x h 300 cm
Format: b 512 px x h 288 px

ALLGEMEINES

Werbeflächen	Werbefläche Screen b 520 cm x h 300 cm
Sendeformat	b 512 px x h 288 px (ca. 16:9) JPG, MPEG, MOV
Unterkante Screen	ca. 250 – 300 cm
Oberkante Screen	ca. 540 – 590 cm
Helligkeit	6.000 NIT
Pixelabstand	10 mm SMD
Betrachtungswinkel	horizontal 110°, vertikal 50°
Externer Stromanschluss	32 A CEE
Generator an Bord	20 KvA (Backup)
Screen-Mast Drehung	360° (+/- 180°)
Gesamtgewicht	3,5 t
Anhänger	l 665 cm x h 240 cm x b 230 cm
Screen aufgebaut mit Anhänger	l 665 cm x h 589 cm x b 290 cm
Maximal zulässige Windlast	8 Bft.

KOSTEN

Bitte fragen Sie die aktuellen MediaDaten oder ein individuelles Angebot an.

Druckfehler und technische Änderungen vorbehalten



TrailerScreen

Mobiler digitaler Anhänger

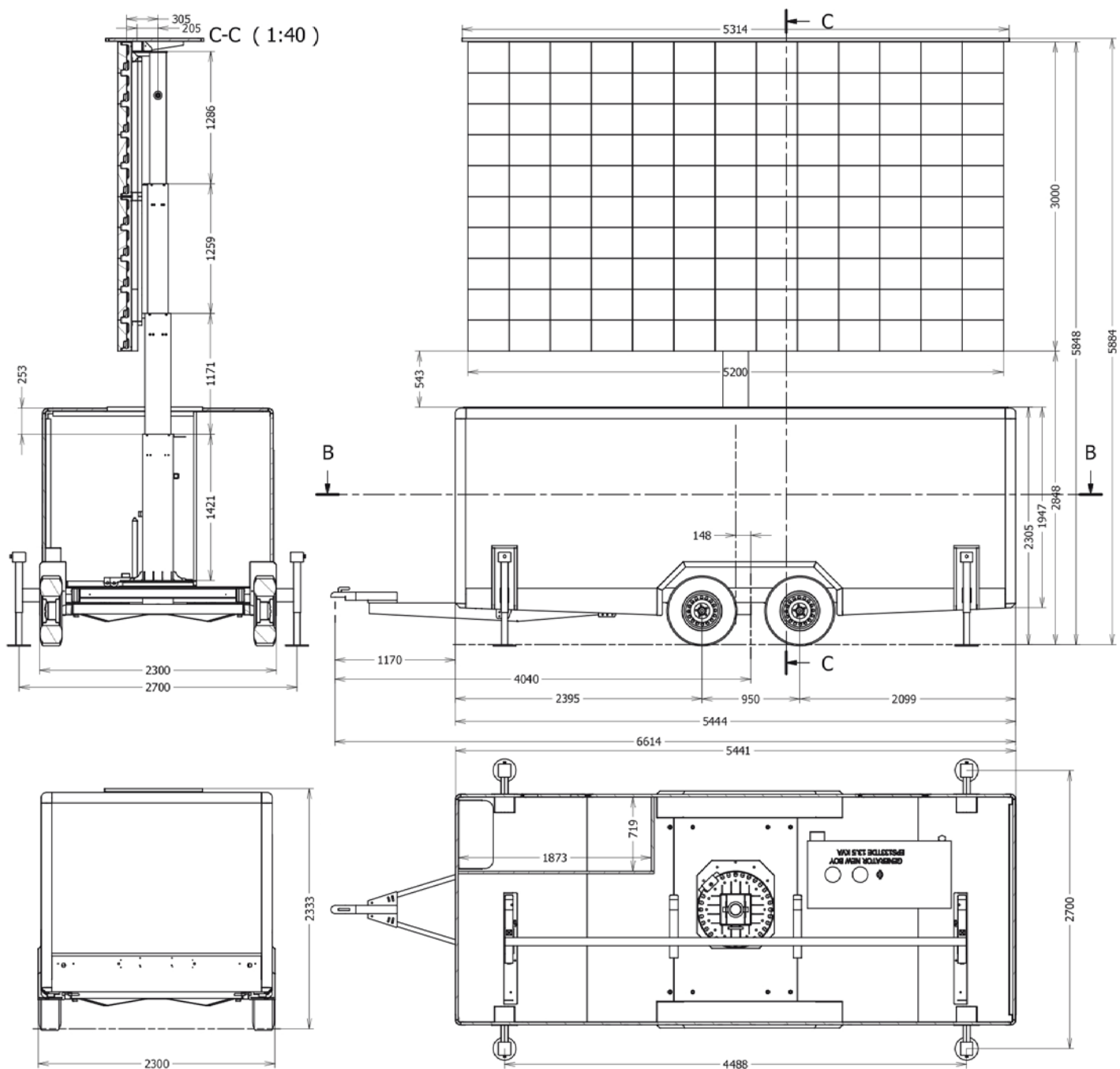

BRANDING ANHÄNGER

Dateiformat

druckfähiges PDF (bevorzugt)

PDF-3 Version 1.5

1:1 in 100 - 150 dpi

5 cm umlaufend Beschnittzugabe

Schriften in Pfade

CMYK-Profil: ISO Coated V2 300% (bevorzugt)